

ACROBAT™ 160

Capacidad de fusión de 63 mm a 160 mm tubería de polipropileno



Acrobat™ 160
Paquete

VISIÓN GENERAL

La Acrobat™ 160 es una máquina de fusión de fuerza baja que permite a los operadores fusionar a tope tubos en espacios estrechos. Con su tamaño pequeño y peso óptimo, es una máquina fácil de manipular cuando se hacen fusiones en lo alto en espacios estrechos como también en el suelo.

Para espacios aun más estrechos, la Acrobat 160 se puede cambiar de 4 mordazas a 3 mordazas sin usar herramientas. También viene con una unidad de potencia hidráulica (HPU) e insertos para tamaños de tubos polipropileno comúnmente fusionados a tope. El refrentador y el calentador se pueden cargar por arriba o por abajo (en la configuración de 3 mordazas) del carro, lo que da al operador un mejor acceso y flexibilidad independientemente de la dificultad de la unión.

CARACTERÍSTICAS

- Tamaño pequeño, liviana
- Se cambia de 4 mordazas a 3 mordazas sin herramientas
- Las mordazas angostas permiten fusiones de bridas al ramal de salida de tomas de derivación y la mayoría de los conectores
- Compatible con DataLogger®

101314

ESPECIFICACIONES

CAPACIDAD

Tamaños fusionables de tubería:..... 63mm – 160mm

MODELOS

A714501:..... 120V, 60Hz, 1 Phase

A714502:..... 220-240V, 50/60Hz, 1 Phase

REQUISITOS DE POTENCIA	PAQUETE 120V	PAQUETE 240V
Calentador	1.2 kW	1.2 kW
Refrentador	.9 kVA / .7 kVA	1.2 kVA / 1 kW
HPU	1.6 kVA / 1.25 kW	1.6 kVA / 1.25 kW

TIPO DE ENCHUFE

120V: Nema 5015

240V: CEE 7/7

PESO

4-Mordazas Carro:..... 40 lbs. (18.1 Kg)

3-Mordazas Carro:..... 29 lbs. (13.2 Kg)

Refrentador:..... 35 lbs. (15.9Kg)

Calentador:..... 14 lbs. (6.4Kg)

HPU:..... 110 lbs. (50 Kg)

HIDRÁULICA

Presión máxima de Manometro:..... 400 PSI (27.6 BAR) Max

CHASIS

Armazon:..... Construcción de aluminio soldada

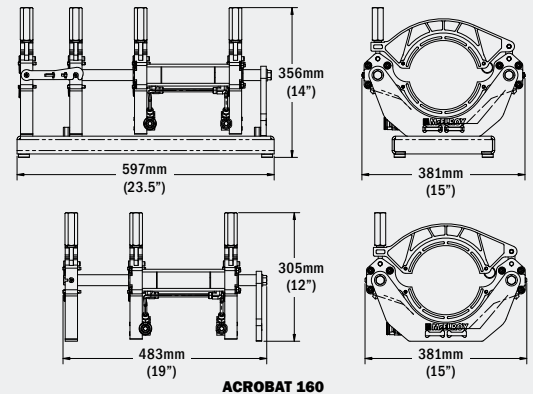

INCLUSIONES

El paquete Acrobat™ 160 incluye la maquina de fusion, refrentador, calentador, soporte aislante de calentador soporte de refrentador. DynaMc® EP HPU e insertos de 125mm. Las especificaciones estan sujetas a cambio sin previo aviso.

Paquete de Productividad 120V:
Incluye A714501 plus Manual
La máquina soporte y 2 PolyPorters®
PARTE NO A714201

